



VEDA FRANCE

Joints bâtiment - Building joints

Joint de dilatation de sol tout métal

All metal floor expansion joint

Series JDH 6.06

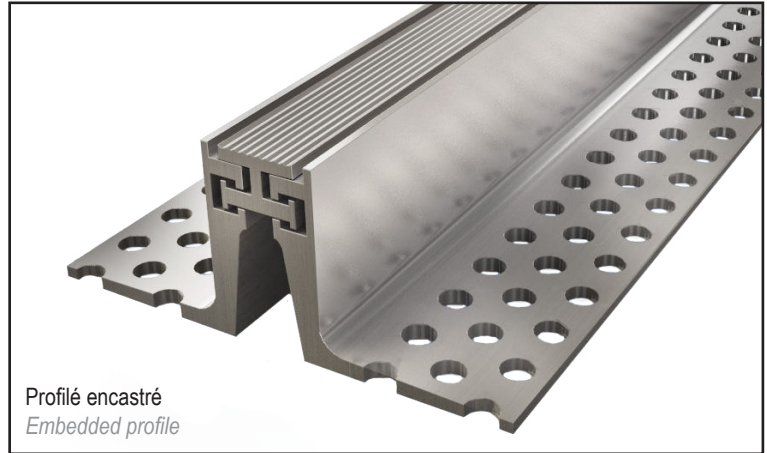

Joint de dilatation de sol tout métal pour extérieur et intérieur constitué de cornières et d'une partie centrale en aluminium. Pour tous types de finitions : carrelage, marbre, pierre naturelle, résine, sols souples...

All metal floor expansion joint for exterior and interior use, made of 2 aluminium side plates and an aluminium central part. For all types of finishes: tiles, marble, natural stone, resin, flexible floors...

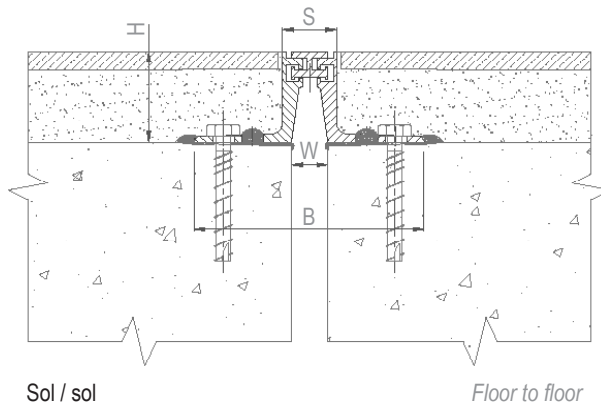

JDH 6.06



Ref. JDH 6.06	6.06-020
W [mm] Ouverture jusqu'à / Gap up to	20
H [mm] Hauteur / Height	20 / 50
S [mm] approx.	30
B [mm] approx.	127
Mouvements admissibles [mm] Movement capacity [mm]	+3 / -3
Matériau / Material	Aluminium
Longueur standard [ml] / Standard length [lm]	3
Charges [kN] Load-bearing capacity [kN]	 

Fixations : nous consulter pour préconisation. / Fixings: please contact us for technical recommendation.

Veuillez nous consulter pour vérifier l'utilisation du produit avec des engins à roues non pneumatiques. / Please contact us in case of traffic of vehicles with non-pneumatic wheels.

La capacité de charge est uniquement donnée pour un joint en position initiale. Les valeurs de charges indiquées sont basées sur des véhicules à roues pneumatiques dont la surface de contact est de 200x200 mm. / The load-bearing capacity is based on the initial position of the joint. The indicated load-bearing capacities are based on pneumatic wheels vehicles with a contact surface of 200x200 mm.

© All rights reserved - Non contractual drawings - 10/2024

Certified management system

ISO 9001:2015

BUREAU VERITAS
Certification



GV2 VEDA FRANCE

20, Allée des Erables - Bât. E - 93420 Villepinte - France

Postal Address

CS 63052 - 95972 Roissy CDG Cedex

+ 33 (0)1 48 61 70 80
export@vedafrance.com
www.vedafrance.com