

Serie CP

Perfiles obturadores flexibles de termoplástico vulcanizado para instalación encastrados y pegados en junta de suelo. Los alveolos internos permiten hasta un 50% de movimientos multidireccionales, al tiempo que conservan una capacidad suficiente para tolerar el tráfico.

Son perfiles resistentes a los hidrocarburos y a los UV que deben instalarse al menos 5 mm bajo la superficie de circulación.

Flexible expansion joints in thermoplastic vulcanizate to be installed on floor, sealed with a glue.

Internal cell's design allows up to 50% multidirectional movements while maintaining sufficient lift to absorb the traffic.

Hydrocarbon and UV resistant profiles to be installed at least 5mm below the floor level.

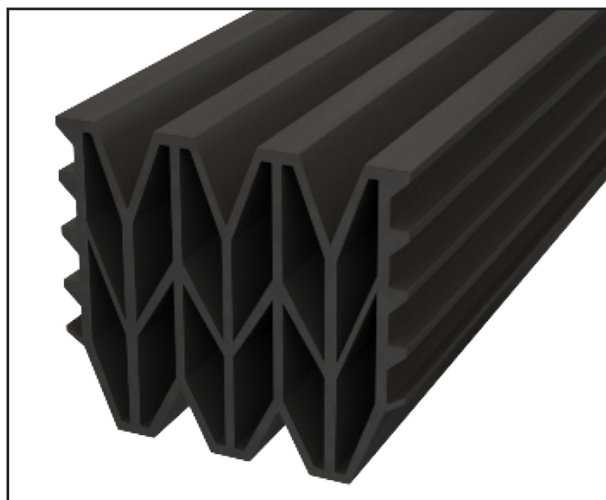

CP-050



CP-075

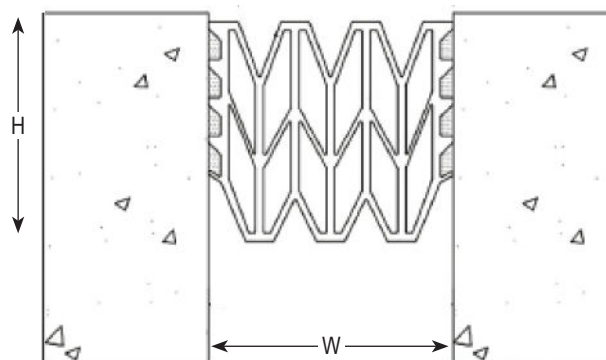

Ref. CP	CP-025	CP-050	CP-075	CP-100
W [mm] ancho / Gap up to	25	50	75	100
H [mm] altura / depth	57	64	64	89
Movimientos admisibles [mm] <i>Movement capacities [mm]</i>	+/- 12,5	+/- 25	+/- 37,5	+/- 50
Material / Material	TPV (termoplástico vulcanizado) / <i>TPV (thermoplastic vulcanizate)</i>			
Color / Color	Negro / <i>Black</i>			
Cargas [kN] <i>Load-bearing capacities [kN]</i>				

Se recomienda realizar termosoldaduras en los insertos para lograr las uniones. Accesorios bajo petición. / *Hot-welding recommended for junction of the flexible insert. Accessories upon request.*
 Instalación mediante cola MS. / *The profiles are to be glued using MS adhesive.*

La capacité de charge est toujours donnée pour un joint en position initiale. En cas de mouvements d'ouvertures, la capacité de charge réduit fortement et le produit ne sera adapté que pour un trafic léger de piétons. Les valeurs de charges indiquées sont basées sur des véhicules à roues pneumatiques dont la surface de contact est de 200x200 mm.

© Todos los derechos reservados - Dibujos no contractuales - 06/2021