



**VEDA FRANCE**  
Joints bâtiment - Building joints

# Junta de dilatación de suelo

## Mechanical floor joint

### Serie JDH 5.10

Junta de dilatación de suelo para exteriores e interiores formada por cantoneras de latón y un inserto flexible intercambiable de color negro, gris o beige para todo tipo de acabado : losa, revestimiento, baldosas, mármol, etc.

*Mechanical floor expansion joint made of brass side plates and interchangeable black, grey or beige flexible insert for all types of finishes : screed, natural stone, cast stone, marble, etc.*

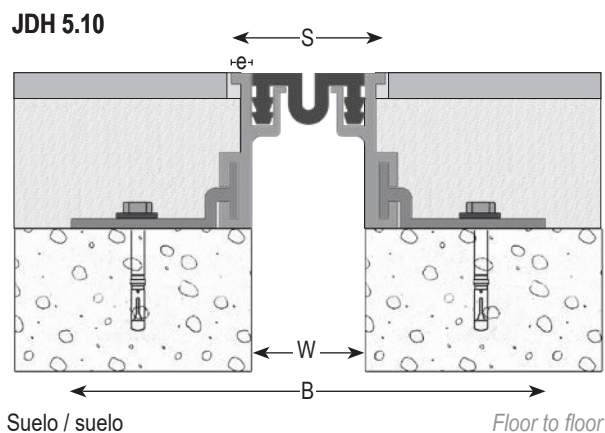
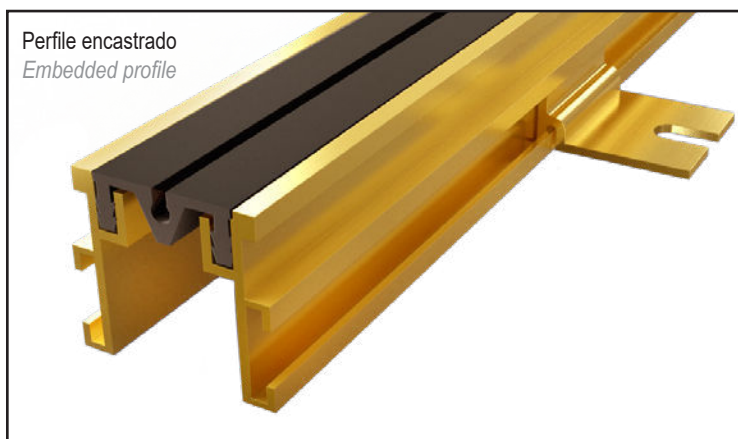

Ref. JDH 5.10	5.10-030
W [mm] ancho / Gap up to [mm]	30
H [mm] altura / Depth [mm]	40
S [mm] aprox.	40
B [mm] aprox.	115
e [mm] aprox.	5
Movimientos admisibles [mm] Accommodation of movements [mm]	+10 / -5
Color del inserto / Insert color	Negro, gris / Black, grey
Material / Material	Latón, nitrilo / Brass, nitrile
Longitud estándar [m] / Standard length [m]	3
Escuadras de fijación [por metro] / Number of fixings [per meter]	4
Carga [kN] / Load-bearing capacity [kN]	

La capacidad de carga se da en todo caso para una junta en posición inicial. En el caso de movimientos de la abertura, la capacidad de carga se reduce considerablemente y el producto sólo será adecuado para un tráfico ligero de peatones. Los valores de carga indicados están basados en vehículos de ruedas neumáticas cuya superficie de contacto es 200x200 mm.

© Todos los derechos reservados - Dibujos no contractuales - 02/2020



**GV2 VEDA FRANCE**  
20, Allée des Erables - Bât. E - 93420 Villepinte - Francia  
**Dirección postal**  
CS 63052 - 95972 Roissy CDG Cedex

**Tlf :** + 33 (0)1 48 61 70 80  
**Fax :** + 33 (0)1 48 61 70 81  
**Correo electrónico :** export@vedafrance.com  
**Web :** www.vedafrance.com