

Junta estanca para parking

Watertight car park joint

Serie JDH 5.30

Junta de dilatación de suelo estanca para parkings, rampas de acceso, explanadas y cualquier otro lugar por el que se puedan o no circular vehículos a poca velocidad. Está formada por dos bridas de aluminio bruto o acero galvanizado o inoxidable de tamaño variable y un perfil flexible estanco.

Watertight floor expansion joint for car parks and any other places with or without traffic of slow vehicles. It is made of two mill finish aluminium or galvanized steel or stainless steel side plates or stainless steel and an interchangeable waterproofing flexible insert.



JDH 5.30

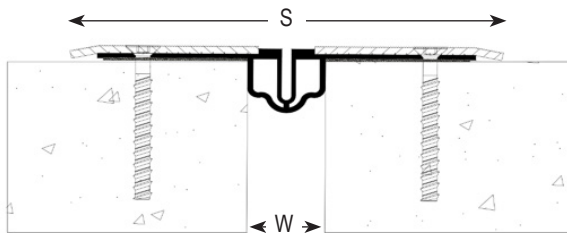

Suelo / suelo

Floor to floor

JDH 5.30 A

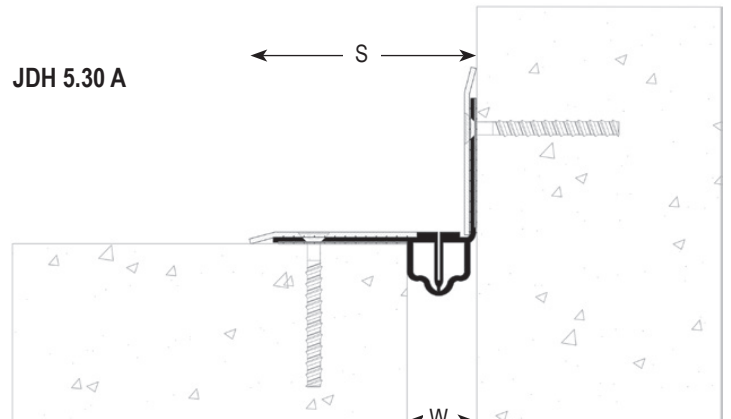

Suelo / pared

Floor to Wall

Ref. JDH 5.30	5.30	5.30 A
W [mm] ancho / Gap up to [mm]	15 a / to 35	
S [mm] aprox.	180	95
Movimientos admisibles [mm] / Movement capacities [mm]	-10 / +15	-10 / +15
Colores del inserto / Insert colors	Negro o gris / Black or grey	
Materiales / Materials	Aluminio bruto o acero galvanizado o acero inoxidable (304 o 316) e inserto de nitrilo Mill finish aluminium or galvanized steel or stainless steel (304 or 316) side plates and nitrile insert	
Fijaciones / Installation	Fijaciones disponibles en stock. Consúltenos. / Fixings available from stock. Upon request.	
Longitudes estándar [m] / Standard length [m]	Inserto : Rollo de 21 m - Bridas : secciones de 3 m / Insert : 21 m rolls - Side plates : 3 m lengths	
Cargas [kN] / Load-bearing capacities [kN]	 	

Se recomienda pegar las alas laterales del inserto. / We recommend to glue the wings of the insert.

Se aconseja termosoldar los insertos para realizar las uniones. / Hot-welding recommended for junction of the flexible insert.

La capacidad de carga se da en todo caso para una junta en posición inicial. En el caso de movimientos de la abertura, la capacidad de carga se reduce considerablemente y el producto sólo será adecuado para un tráfico ligero de peatones. Los valores de carga indicados están basados en vehículos de ruedas neumáticas cuya superficie de contacto es 200x200 mm.

© Todos los derechos reservados - Dibujos no contractuales - 03/2021