

Junta de dilatación de suelo metálica

All metal floor expansion joint

Serie JDH 6.06
 Cargas pesadas / Heavy duty

Junta de dilatación de suelo para exteriores e interiores formada por 2 cantoneras y una parte central de aluminio que permite movimientos de dilatación y de contracción.

All metal floor expansion joint for exterior and interior use, made of 2 aluminium side plates and an aluminium central part, allowing expansion and contraction of the joint.



JDH 6.06

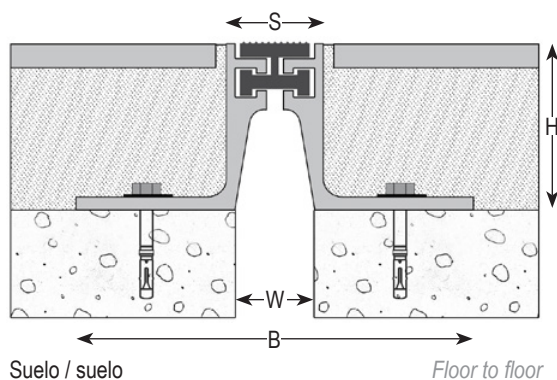

JDH 6.06 A

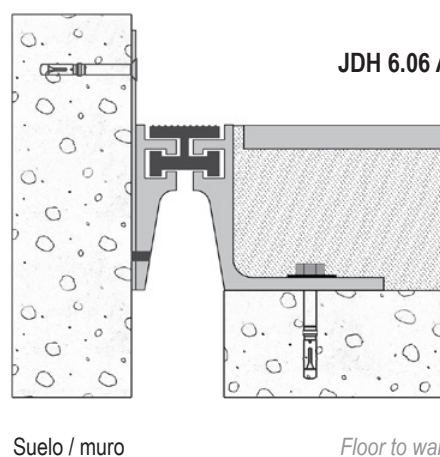

Ref. JDH 6.06	6.06-020
W [mm] ancho / Gap up to [mm]	20
H [mm] altura / Depth [mm]	20 / 50
S [mm] aprox.	30
B [mm] aprox.	127
Movimientos admisibles [mm] Accommodation of movements [mm]	+3 / -3
Color / Color	Natural / Natural
Material / Material	Aluminio / Aluminium
Longitud estándar [m] / Standard length [m]	3
Carga [kN] Load-bearing capacity [kN]	

La capacidad de carga se da en todo caso para una junta en posición inicial. En el caso de movimientos de la abertura, la capacidad de carga se reduce considerablemente y el producto sólo será adecuado para un tráfico ligero de peatones. Los valores de carga indicados están basados en vehículos de ruedas neumáticas cuya superficie de contacto es 200x200 mm.

© Todos los derechos reservados - Dibujos no contractuales - 02/2020