



**VEDA FRANCE**

Joints bâtiment - Building joints

# Junta de dilatación de suelo sísmica

## Seismic floor expansion joint

### Serie JDH 6.28

**Movimientos sísmicos, especial baldosas o piedra**  
*Seismic movements, special tiles or stones*

Joint de dilatation de sol spécial carrelage ou pierre, comprenant un bac central en acier inoxydable 304 ou aluminium et des cornières en aluminium, pour extérieur et intérieur. Parasismique.

*Seismic expansion joint specially designed for tiles or stones, for exterior and interior use. Central pan in 304 stainless steel or aluminium, side plates in aluminium.*



#### JDH 6.28-050 aluminio

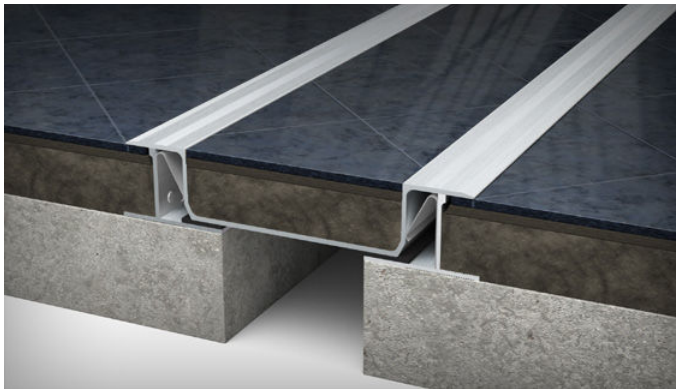

#### JDH 6.28-050 inox

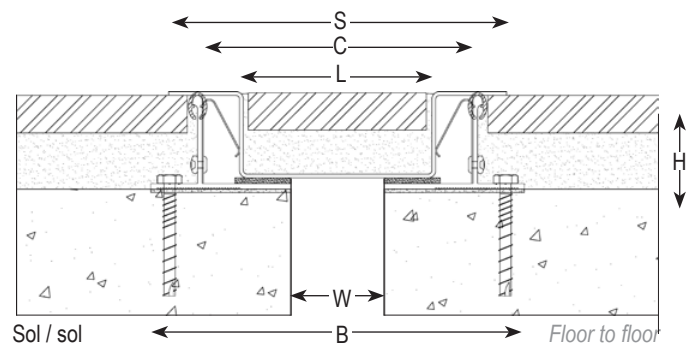

Ref. JDH 6.28	6.28-050*	6.28-100	6.28-150	6.28-200**
W [mm] ancho / Gap up to [mm]	50	100	150	200
H [mm] altura / Depth [mm]	50			
S [mm] aprox.	180	230	280	330
B [mm] aprox.	200	250	300	350
L [mm] largeur libre / free width [mm]	100	150	200	250
C [mm] position initiale / Initial position [mm]	145	195	245	295
Movimientos admisibles [mm] Accommodation of movements [mm]	+25 / -25			
Material/ Material	Acier inoxydable 304, aluminium / 304 stainless steel, aluminium			
Longitud estándar [m] / Standard length [m]	3			
Carga [kN] Load-bearing capacity [kN]				

\*La versión en aluminio está disponible para abertura de 50 mm únicamente. Ficha técnica bajo solicitud. / Aluminium version only available for 50 mm gaps. Technical sheet upon request.

\*\*Con el modelo de abertura 200 mm se necesita un refuerzo en la bandeja. / For 200 mm gaps, a reinforcement in the screed is required. Consult us.

Existe aussi en version sol/mur. / Floor to wall profile also available.

La capacidad de carga se da en todo caso para una junta en posición inicial. En el caso de movimientos de la abertura, la capacidad de carga se reduce considerablemente y el producto sólo será adecuado para un tráfico ligero de peatones. Los valores de carga indicados están basados en vehículos de ruedas neumáticas cuya superficie de contacto es 200x200 mm.

© Todos los derechos reservados - Dibujos no contractuales - 02/2020

ISO 9001:2015

**BUREAU VERITAS**  
Certification



**GV2 VEDA FRANCE**

20, Allée des Erables - Bât. E -93420 Villepinte - France

**Dirección postal**

CS 63052 - 95972 Roissy CDG Cedex

**Tlf :** + 33 (0)1 48 61 70 80

**Fax :** + 33 (0)1 48 61 70 81

**Correo electrónico :** export@vedafrance.com

**Web :** www.vedafrance.com