



VEDA FRANCE

Joint s bâtiment - Building joints

Profils souples d'obturation

Compression profiles

Série CP

Profils souples d'obturation pour joint de sol en thermoplastique vulcanisé ou EPDM à encastrer et à coller.

Les alvéoles internes supportent jusqu'à 50 % de mouvements multidirectionnels, tout en conservant une portance suffisante pour absorber le trafic et assurer le passage des usagers.

Profils résistants aux hydrocarbures et aux UV. Pour un trafic VL, ils doivent être installés au moins 5 mm en dessous de la surface de roulement.

Flexible expansion joints in thermoplastic vulcanizate or EPDM to be installed on floor, sealed with a glue.

Internal cell's design allows up to 50% multidirectional movements while maintaining sufficient lift to absorb the traffic and ensure the passage of users.

Hydrocarbon and UV resistant profiles. For light vehicle traffic they must be installed at least 5mm below the floor level.

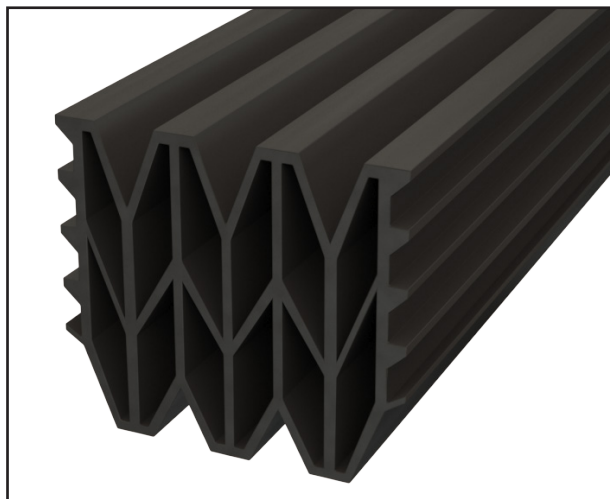

CP-050



CP-075

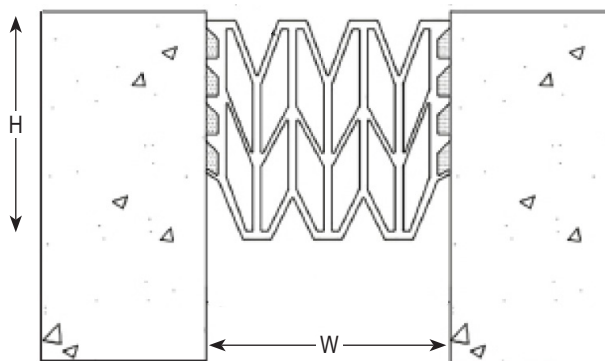

| Réf. CP | CP-025 | CP-050 | CP-075 | CP-100 |
|---|--|--------|-----------------|--------|
| W [mm] Ouverture jusqu'à / Gap up to | 25 | 50 | 75 | 100 |
| H [mm] hauteur / Height | 57 | 64 | 64 | 89 |
| Mouvements admissibles [mm] Movement capacity [mm] | +/- 12,5 | +/- 25 | +/- 37,5 | +/- 50 |
| Matériaux / Materials | *TPV (thermoplastique vulcanisé) / *TPV (thermoplastic vulcanizate) | | **EPDM / **EPDM | |
| Couleur / Color | Noir / Black | | | |
| Charges / Load-bearing capacity | | | | |

*Raccords réalisés par thermosoudure. / Fittings made by hot-welding.

**Raccords réalisés par collage MS / Fittings made by MS gluing.

Matière TPV disponible sur demande, veuillez nous consulter. / TPV material available upon request, please contact us.

La capacité de charge est toujours donnée pour un joint en position initiale. En cas de mouvements d'ouvertures, la capacité de charge réduit fortement et le produit ne sera adapté que pour un trafic léger de piétons. Les valeurs de charges indiquées sont basées sur des véhicules à roues pneumatiques dont la surface de contact est de 200x200 mm.

© Tous droits réservés - Dessins non contractuels - 01/2023

Système de management certifié



GV2 VEDA FRANCE

20, Allée des Erables - Bât. E - 93420 Villepinte - France

Adresse Postale

CS 63052 - 95972 Roissy CDG Cedex

Tél : + 33 (0)1 48 61 70 80

Fax : + 33 (0)1 48 61 70 81

E-mail : contact@vedafrance.com

Web : www.vedafrance.com