



VEDA FRANCE

Joints bâtiment - Building joints

Junta de dilatación de suelo

Mechanical floor joint

Serie JDH 5.02 con capuchones

Junta de dilatación de suelo para exteriores e interiores formada por cantoneras de aluminio y un inserto flexible intercambiable y capuchones metálicas en inox, latón o aluminio, para todo tipo de acabado : losa, revestimiento, baldosas, etc.

Mechanical floor expansion joint made of aluminium side plates, interchangeable flexible insert and metallic caps in stainless steel, brass or aluminium, for all types of finishes : screed, natural stone, cast stone, etc.

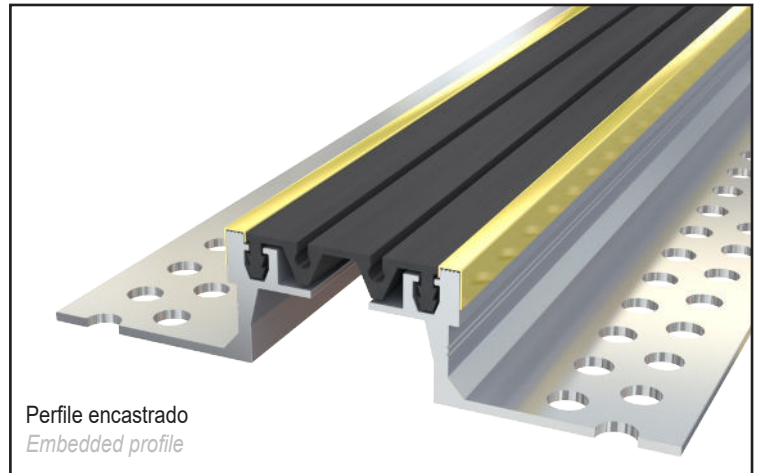

Perfile encastrado
Embedded profile

JDH 5.02 con capuchones

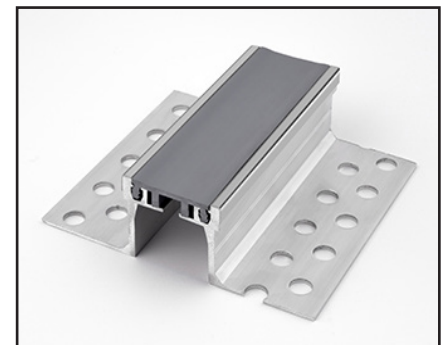
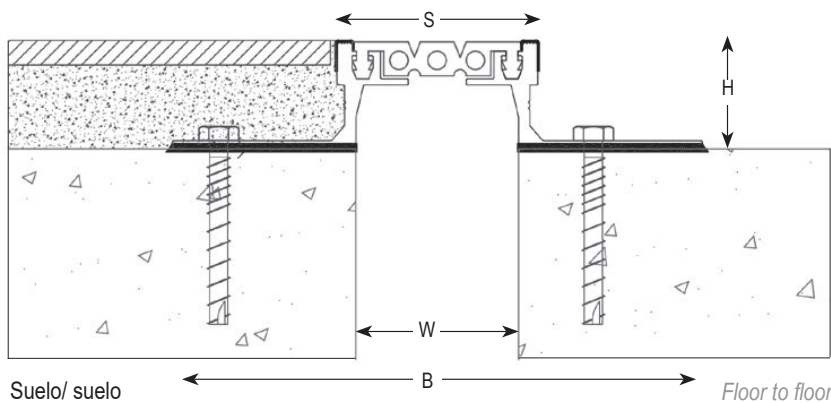

Ref. JDH 5.02 con capuchones	5.02-050	5.02-060
W [mm] Ancho hasta / Gap up to	50	60
H [mm] Altura / Height	36 / 41 / 51	
B [mm] aprox.	165	175
S [mm] aprox.	50	65
Movimientos admisibles [mm] Movement capacity [mm]	+7 / -7	+10 / -10
Colores del inserto / Insert colors	Negro, gris* / Black, grey*	
Materiales / Materials	Aluminio, acero inoxidable, latón, nitrilo / Aluminium, stainless steel, brass, nitrile	
Longitud estándar [m] / Standard length [m]	3	
Carga / Load-bearing capacity		

*Inserto liso solamente disponible para JDH 5.02-050 (otras aberturas, consúltenos). / Smooth insert available only on JDH 5.02-050 (other gaps upon request).

Termosoldaduras de inserto preconizadas para las uniones. / Hot-welding recommended for junction of the flexible insert.

La capacidad de carga se da en todo caso para una junta en posición inicial. En el caso de movimientos de la abertura, la capacidad de carga se reduce considerablemente y el producto sólo será adecuado para un tráfico ligero de peatones. Los valores de carga indicados están basados en vehículos de ruedas neumáticas cuya superficie de contacto es 200x200 mm.

© Todos los derechos reservados - Imágenes no contractuales - 10/2023



GV2 VEDA FRANCE
20, Allée des Erables - Bât. E - 93420 Villepinte - Francia
Dirección postal
CS 63052 - 95972 Roissy CDG Cedex

Tif : + 33 (0)1 48 61 70 80
Fax : + 33 (0)1 48 61 70 81
Correo electrónico : export@vedafrance.com
Web : www.vedafrance.com